



## Thermik SnackLine Elektro / Gas

### Imbißgeräte

#### Einzelgeräte und Anlagen mit durchgehender Abdeckung

Allzweck-Grillpfanne .....	3
Arbeitselement .....	9
Bain-Marie .....	3
Ceran-Kocher .....	7
Elektrokocher .....	7
Ergänzungsteile .....	20
Frittenwanne .....	2
Fritteuse, Elektro .....	2
Fritteuse, Gas .....	16
Gas-Anschluss-Set .....	21
Gasherd .....	12
Grillplatte Elektro .....	4
Grillplatte Elektro, Duplex .....	6
Grillplatte Elektro hartverchromt .....	5
Grillplatte Gas .....	13
Grillplatte Gas, Duplex .....	15
Grillplatte Gas hartverchromt .....	14
Induktionsherde.....	10
Induktionswoks .....	11
Lavasteingrill .....	16
Nudelkocher .....	8
Rostbräter .....	8
Schaschlik-Pfanne .....	8
Spülelement .....	7
Türen, Schubladen .....	17, 18
Unterbauten .....	17, 18
Unterbau-Backofen .....	19
Zwischenbauteil .....	9





## Elektro • 600 mm Bautiefe



Höhe 300 mm, Aufkantung hinten 25 mm, Klemmstegaufkantung links und rechts 12 mm

	Artikel	Typ	*Preis in Anlage €	Preis Einzelgerät €	
	<b>Einzelfritteuse</b> 1 Becken, 225 x 340 x 180 mm Nutzfüllmenge ca.9 l mit Beckendämmung herauschwenkbarer Heizkörper Korbgröße: 200 x 280 x 100 mm  400** x 600 x 300 mm	6 kW	FRE-40-60	2.023,-	1.760,-
		7,5 kW	FRE-40-75	2.106,-	1.831,-
		10 kW	FRE-40-100	2.243,-	1.950,-
	<b>Doppelfritteuse</b> 2 Becken, 225 x 340 x 180 mm Nutzfüllmenge 2 x ca.9 l mit Beckendämmung 2 herauschwenkbare Heizkörper Korbgröße: 200 x 280 x 100 mm  600** x 600 x 300 mm	12 kW	FRE-60-120	3.007,-	2.615,-
		15 kW	FRE-60-150	3.047,-	2.650,-
		20 kW	FRE-60-200	3.314,-	2.850,-
	<b>Jumbo-Fritteuse</b> Großraum-Back- und Frittiergerät Beckengröße 1/1 GN-195 mm Nutzfüllmenge ca. 23 l mit Beckendämmung 2 herauschwenkbare Heizkörper großer Fettablaß nach unten Körbe: 2 x 265 x 220 x 100 1 x 265 x 475 x 100 15 kW / 400 V  600** x 600 x 300 mm Aufstellung nur in Verbindung mit einem Unterbau		J-FRE-15	3.436,-	2.988,-
	<b>Fritten-Wanne</b> 1/1 GN-195 mm Beheizung und Beleuchtung durch Infrarotstrahler 0,5 kW / 230 V 400 x 600 x 300 mm	BSE-40	1.655,-	1.439,-	

\*Preis für Einbau in Anlage mit fugenloser Abdeckung; Typ T-ergänzen, z.B.T-FRE-40-60

\*\* Breite bei Einbau in Anlage (aufgesetzt) + 50 mm



## Elektro • 600 mm Bautiefe



Höhe 300 mm, Aufkantung hinten 25 mm, Klemmstegaufkantung links und rechts 12 mm

	Artikel	Typ	*Preis in Anlage €	Preis Einzelgerät €
	<b>Bain-Marie</b> Tiefgezogenes Becken 195 mm Geeignet für Behälter 1/1 GN bis zu 150 mm indirekte Beheizung 1,5 kW / 230 V 400 x 600 x 300 mm mit Beckendämmung <b>NEU</b>	BME-40	1.714,-	1.490,-
	<b>Bain-Marie</b> Tiefgezogenes Becken 195 mm Geeignet für Behälter 1½ GN bis zu 150 mm indirekte Beheizung 2,25 kW / 230 V 600 x 600 x 300 mm mit Beckendämmung <b>NEU</b>	BME-60	2.057,-	1.789,-
	<b>Bain-Marie</b> Tiefgezogenes Becken 195 mm Geeignet für Behälter 2/1 GN bis zu 150 mm indirekte Beheizung 3,0 kW / 230 V 800 x 600 x 300 mm mit Beckendämmung <b>NEU</b>	BME-80	2.130,-	1.852,-
	<b>Allzweck-Grillpfanne</b> Wannenmaß 500 x 500 x 140 mm Wanneninhalt 25 l 7,3 kW / 400 V 600 x 600 x 300 mm Aufstellung nur in Verbindung mit einem Unterbau, Abfluß nach unten!	AG-60	3.094,-	2.690,-

\*Preis für Einbau in Anlage mit fugenloser Abdeckung; Typ T-ergänzen, z.B. T-BME-40



## Elektro • 600 mm Bautiefe Grillplatten Stahl



Höhe 300 mm, Aufkantung hinten 25 mm, Klemmstegaufkantung links und rechts 12 mm

- Bratfläche aus fein geschliffenem Stahl
- Platte ist versenkt und von oben hygienisch dicht verschweißt.
- Gleichmäßige Hitzeverteilung mittels Alu-Heizkern System
- Stufenlose Regelung über Thermostate bis zu einer Temperatur von ca. 250°C
- Fettablauf Ø 60 mm vorne rechts
- Abdeckung und Gehäuse aus CNS 1.4301

	Artikel	Typ	*Preis Anlage €	Preis Einzelgerät €
	<b>Grillplatte</b> Glatte Bratfläche 396 x 500 mm 1 Heizzone 4,55 kW / 400 V 400 x 600 x 300 mm, **	GRE-40	<b>2.298,-</b>	<b>1.998,-</b>
	<b>Grillplatte</b> Glatte Bratfläche 596 x 500 mm 2 Heizzonen 7,15 kW / 400 V 600 x 600 x 300 mm, **	GRE-60	<b>2.855,-</b>	<b>2.483,-</b>
	<b>Grillplatte</b> Glatte Bratfläche 796 x 500 mm 2 Heizzonen 9,75 kW / 400 V 800 x 600 x 300 mm, **	GRE-80	<b>3.150,-</b>	<b>2.739,-</b>
	<b>Grillplatte</b> Bratfläche 1/2 gerillt / 1/2 glatt 596 x 500 mm 2 Heizzonen 7,15 kW / 400 V 600 x 600 x 300 mm, **	GRE-60R	<b>2.981,-</b>	<b>2.592,-</b>

\*Preis für Einbau in Anlage mit fugenloser Abdeckung; Typ T- ergänzen, z.B. T-GRE-40

\*\*Breite bei Einbau in Anlage + 100 mm



## Elektro • 600 mm Bautiefe Grillplatte Stahl hartverchromt



1

Höhe 300 mm, Aufkantung hinten 25 mm, Klemmstegaufkantung links und rechts 12 mm

- Bratfläche aus fein geschliffenem Stahl hartverchromt
- Platte ist versenkt und von oben hygienisch dicht verschweißt.
- Gleichmäßige Hitzeverteilung mittels Alu-Heizkern System
- Stufenlose Regelung über Thermostate bis zu einer Temperatur von ca. 250°C
- Fettablauf Ø 60 mm vorne rechts
- Abdeckung und Gehäuse aus CNS 1.4301



Artikel	Typ	*Preis Anlage €	Preis Einzelgerät €
<b>Grillplatte hartverchromt</b> Hartverchromte Bratfläche glatt 396 x 500 mm 1 Heizzone 4,55 kW / 400 V 400 x 600 x 300 mm **	GRE-40C	2.494,-	2.168,-
<b>Grillplatte hartverchromt</b> Hartverchromte Bratfläche glatt 596 x 500 mm 2 Heizzonen 7,15 kW / 400 V 600 x 600 x 300 mm **	GRE-60C	2.989,-	2.599,-
<b>Grillplatte hartverchromt</b> Hartverchromte Bratfläche glatt 796 x 500 mm 2 Heizzonen 9,75 kW / 400 V 800 x 600 x 300 mm **	GRE-80C	3.449,-	2.999,-

\*Preis für Einbau in Anlage mit fugenloser Abdeckung; Typ T- ergänzen, z.B. T-GRE-40C

\*\*Breite bei Einbau in Anlage + 100 mm



## Elektro • 600 mm Bautiefe Grillplatte Duplex



Höhe 300 mm, Aufkantung hinten 25 mm, Klemmstegaufkantung links und rechts 12 mm

- Bratfläche aus **Einkomponenten-Duplex-Edelstahl**
- Platte ist versenkt und von oben hygienisch dicht verschweißt
- Gleichmäßige Hitzeverteilung mittels Alu-Heizkern System
- Stufenlose Regelung über Thermostate bis zu einer Temperatur von ca. 250°C
- Fettablauf Ø 60 mm vorne rechts
- Abdeckung und Gehäuse aus CNS 1.4301



Artikel	Typ	*Preis Anlage €	Preis Einzelgerät €
<b>Grillplatte Duplex</b> Glatte Duplex-Bratfläche 396 x 500 mm 1 Heizzone 4,55 kW / 400 V 400 x 600 x 300 mm **	GRE-40-D	3.030,-	2.635,-
<b>Grillplatte Duplex</b> Glatte Duplex-Bratfläche 596 x 500 mm 2 Heizzonen 7,15 kW / 400 V 600 x 600 x 300 mm **	GRE-60-D	3.897,-	3.389,-
<b>Grillplatte Duplex</b> Glatte Duplex-Bratfläche 796 x 500 mm 2 Heizzonen 9,75 kW / 400 V 800 x 600 x 300 mm **	GRE-80-D	4.445,-	3.865,-

\*Preis für Einbau in Anlage mit fugenloser Abdeckung; Typ **T**- ergänzen, z.B. T-GRE-40-D

\*\*Breite bei Einbau in Anlage + 100 mm



### Ihre Vorteile:

- **Bratfläche mit minimaler Hitzeabstrahlung, ideal für den Frontcooking-Bereich**
- **Einfache Reinigung der Bratfläche mittels Wasser, ein Einölen der Bratfläche nach der Benutzung entfällt**

### Anwendungsvideo hier:





## Elektro • 600 mm Bautiefe

Höhe 300 mm, Aufkantung hinten 25 mm, Klemmstegaufkantung links und rechts 12 mm

	Artikel	Typ	*Preis in Anlage €	Preis Einzelgerät €
	<b>2-Plattenherd</b> Platte vorn 2,0 kW Ø 180 mm Platte hinten 2,6 kW Ø 220 mm 4,6 kW, 400 V 400 x 600 x 300 mm	EK-40	<b>1.378,-</b>	<b>1.198,-</b>
	<b>4-Plattenherd</b> Platten vorn 2,0 kW Ø 180 mm Platten hinten 2,6 kW Ø 220 mm 9,2 kW, 400 V 800 x 600 x 300 mm	EK-80	<b>1.995,-</b>	<b>1.735,-</b>
	<b>2-Felder-Ceranherd</b> Platte vorn 1,7 kW Ø 180 mm Platte hinten 2,1 kW Ø 220 mm 3,8 kW, 400 V 400 x 600 x 300 mm Kochfeldgröße 350 x 495 mm x 6 mm	C-EK-40	<b>1.947,-</b>	<b>1.693,-</b>
	<b>4-Felder-Ceranherd</b> Platten vorn 2 x 1,7 kW Ø 180 mm Platten hinten 2 x 2,1 kW Ø 220 mm 7,6 kW, 400 V 800 x 600 x 300 mm Kochfeldgröße 695 x 495 mm x 6 mm	C-EK-80	<b>2.782,-</b>	<b>2.419,-</b>
	<b>Spülelement</b> mit Becken 345 x 250 x 110 mm mit Mischbatterie 400 x 600 x 300 mm	LA-40	<b>1.330,-</b>	<b>1.208,-</b>

\*Preis für Einbau in Anlage mit fugenloser Abdeckung; Typ **T**- ergänzen, z.B. T-EK-40



## Elektro • 600 mm Bautiefe

Höhe 300 mm, Aufkantung hinten 25 mm, Klemmstegaufkantung links und rechts 12 mm

	Artikel	Typ	*Preis in Anlage €	Preis Einzelgerät €
	<b>Schaschlik-Pfanne</b> Schaschlikpfanne mit Spezial-Leichtmetallpfanne Wannenmaß 265 x 465 x 70 mm 3,9 kw / 400 V 400 x 600 x 300 mm	BRE-40	1.918,-	1.667,-
	<b>Rostbräter</b> Grillfläche 272 x 447 mm 1 Heizzone 4,0 kW / 400 V mit Wanne GN 1/1-100 Grillfläche zum Hochklappen 4,0 kW / 400 V 400 x 600 x 300 mm	RB-41	2.607,-	2.267,-
	<b>Rostbräter</b> Grillfläche 452 x 447 mm 2 Heizzonen mit Wanne 482 x 486 x 100 mm Grillfläche zum Hochklappen 6,8 kW / 400 V 600 x 600 x 300 mm	RB-61	3.121,-	2.714,-
	<b>Rostbräter</b> Grillfläche 544 x 447 mm 2 Heizzonen mit Wanne GN 2/1-100 Grillfläche zum Hochklappen 8,16 kW / 400 V 800 x 600 x 300 mm	RB-81	3.395,-	2.952,-
	<b>Nudelkocher</b> mit tiefgezogenem Becken 1/1 GN mit Gefälle zum Ablauf, große Abläufe integrierter Wasserzulauf 4 Körbe, 2 x 1/3 GN (160 x 290 x 215 mm) 2 Körbe, 2 x 1/6 GN (140 x 140 x 215 mm) 9,9 kW / 400 V 600 x 600 x 300 mm Aufstellung nur in Verbindung mit einem Unterbau	NK-60	3.279,-	2.851,-

\*Preis für Einbau in Anlage mit fugenloser Abdeckung; Typ T- ergänzen, z.B. T-BRE-40





## 600 mm Bautiefe

Höhe 300 mm, Aufkantung hinten 25 mm, Klemmstegaufkantung links und rechts 12 mm

	Artikel	Typ	*Preis Anlage €	Preis Einzelgerät €
	<b>Arbeitselement</b> mit Schublade 400 x 600 x 300 mm	AE-40	<b>1.007,-</b>	<b>876,-</b>
	<b>Arbeitselement</b> mit Schublade 600 x 600 x 300 mm	AE-60	<b>1.148,-</b>	<b>998,-</b>
	<b>Zwischenbauteil SNACK</b> seitlich offen 100 x 600 x 300 mm	ZT-SNACK-100	-	<b>398,-</b>
	<b>Zwischenbauteil SNACK</b> seitlich offen 200 x 600 x 300 mm	ZT-SNACK-200	-	<b>428,-</b>
	<b>Zwischenbauteil SNACK</b> seitlich offen 300 x 600 x 300 mm	ZT-SNACK-300	-	<b>458,-</b>

\*Preis für Einbau in Anlage mit fugenloser Abdeckung; Typ T- ergänzen, z.B. T-BRE-40



**Elektro • 600 mm Bautiefe**





## Induktionsherde

Höhe 300 mm, Aufkantung hinten 25 mm, Klemmstegaufkantung links und rechts 12 mm

- Induktion von führenden Markenherstellern
- Topferkennung ab 120 mm Topfdurchmesser
- Im Verhältnis zum Ceranherd schnellere Energieübertragung und höherer Wirkungsgrad
- Kochfeld aus hochwertiger und extrem hitzebeständiger Glaskeramik mit 6 mm Stärke; flächenbündig eingesetzt
- 12-fach stufenlos regulierbarer Leistungsschalter je Kochstelle
- 1 x Ein-/Ausschalter zum vollständigen Ausschalten aller Kochstellen zwecks Energieeinsparung
- optimierte Zu- und Abluftführung beim Generator, um die Langlebigkeit der Induktionstechnik zu gewährleisten (**nur Aufstellung auf offenen Unterbau**)
- Spülmaschinentaugliche Aluminium-Fettfilter in Filterschublade von vorn entnehmbar
- Abdeckung und Gehäuse aus CNS 1.4301



	Artikel	Typ	*Preis in Anlage €	Preis Einzelgerät €
	<b>2-Felder Induktionsherd</b> 2 x 3,5 kW 2 Rundspulen 220 mm 7,0 kW/ 400 V 400 x 600 x 300 mm Kochfeldgröße 350 x 525 x 6 mm	I-EK-40	<b>6.774,-</b>	<b>5.890,-</b>
	<b>4-Felder Induktionsherd</b> 4 x 3,5 kW 4 Rundspulen 220 mm 14,0 kW/ 400 V 800 x 600 x 300 mm Kochfeldgröße 695 x 525 x 6 mm	I-EK-80	<b>10.339,-</b>	<b>8.990,-</b>

\*Preis für Einbau in Anlage mit fugenloser Abdeckung; Typ T-ergänzen, z.B. T-I-EK-40



**Elektro • 600 mm Bautiefe**



1

## Induktionswoks

Höhe 300 mm, Aufkantung hinten 25 mm, Klemmstegaufkantung links und rechts 12 mm

- Induktion von führenden Markenherstellern
- Schnellere Energieübertragung und höherer Wirkungsgrad
- Cuvette Ø 300 mm aus hochwertiger und extrem hitzebeständiger Glaskeramik mit 6 mm Stärke; flächenbündig eingesetzt
- 12-fach stufenlos regulierbarer Leistungsschalter je Kochstelle
- Ein-/Ausschalter zum vollständigen Ausschalten der Kochstelle zwecks Energieeinsparung
- optimierte Zu- und Abluftführung beim Generator, um die Langlebigkeit der Induktionstechnik zu gewährleisten (**nur Aufstellung auf offenen Unterbau**)
- Spülmaschinentaugliche Aluminium-Fettfilter in Filterschublade von vorn entnehmbar
- Abdeckung und Gehäuse aus CNS 1.4301



	Artikel	Typ	*Preis in Anlage €	Preis Einzelgerät €
	<b>Induktionswok</b> 1 x 3,5 kW Cuvette 300 mm 3,5 kW/ 230 V 400 x 600 x 300 mm	IE-WOK-3,5	--	<b>3.980,-</b>
	<b>Induktionswok</b> 1 x 5,0 kW Cuvette 300 mm 5,0 kW/ 400 V 400 x 600 x 300 mm	IE-WOK-5	--	<b>4.180,-</b>
	<b>Induktionswok</b> 1 x 8,0 kW Cuvette 300 mm 8,0 kW/ 400 V 400 x 600 x 300 mm	IE-WOK-8	--	<b>4.480,-</b>

\*Preis für Einbau in Anlage mit fugenloser Abdeckung; Typ T-ergänzen, z.B. T-IE-WOK-3,5



## Gas-Herde „E maxxBurner Kompakt“





### Gas • 600 mm Bautiefe

wahlweise Erd- oder Propangas

Höhe 300 mm, Aufkantung hinten 25 mm, Klemmstegaufkantung links und rechts 12 mm,

- 5,5 kW Leistung
- neue innovative Brennertechnologie
- CNS-Schieberoste über je 2 Brenner
- Brennerzündung mit Zündflamme
- mit tiefgezogenen Mulden 25 mm

	Artikel	Typ	*Preis in Anlage €	Preis Einzelgerät €
	<b>2-Flammen-Gaskocher</b> 2 x 5,5 kW mit CNS-Schieberosten, Zündflammen 400 x 600 x 300 mm	EB-600-40	--	<b>1.438,-</b>
	<b>4-Flammen-Gaskocher</b> 4 x 5,5 kW mit CNS-Schieberosten, Zündflammen 800 x 600 x 300 mm	EB-600-80	--	<b>2.218,-</b>

\*Einbau in Anlage mit fugenloser Abdeckung nicht möglich.



## Gas • 650 mm Bautiefe

### Grillplatten Stahl

wahlweise Erd- oder Propangas

**Höhe 300 mm, zuzügl. Kamin 200 mm** Klemmstegaufkantung links und rechts 12 mm



- Bratfläche aus fein geschliffenem Stahl
- Platte ist versenkt und von oben hygienisch dicht verschweißt
- Thermostatische Regelung
- Fettablauf Ø 60 mm vorne rechts
- Abdeckung und Gehäuse aus CNS 1.4301

	Artikel	Typ	*Preis in Anlage €	Preis Einzelgerät €
	<b>Gas-Grillplatte</b> glatte Bratfläche 396 x 500 mm 1 Heizzone 5,0 kW 400 x 650 x 300/500 mm **	GRG-40	<b>2.341,-</b>	<b>2.036,-</b>
	<b>Gas-Grillplatte</b> glatte Bratfläche 596 x 500 mm 2 Heizzonen 9,0 kW 600 x 650 x 300/500 mm **	GRG-60	<b>3.067,-</b>	<b>2.667,-</b>
	<b>Gas-Grillplatte</b> glatte Bratfläche 796 x 500 mm 2 Heizzonen 9,0 kW 800 x 650 x 300/500 mm **	GRG-80	<b>3.407,-</b>	<b>2.963,-</b>
	<b>Gas-Grillplatte</b> halb gerillte halb glatte Bratfläche 596 x 500 mm 2 Heizzonen 9,0 kW 600 x 650 x 300/500 mm **	GRG-60R	<b>3.122,-</b>	<b>2.715,-</b>

\*Preis für Einbau in Anlage mit fugenloser Abdeckung; Typ **T**- ergänzen, z.B. T-GRG-40

\*\* Breite bei Einbau in Anlage + 100 mm



## Gas • 650 mm Bautiefe

### Grillplatten Stahl hartverchromt

wahlweise Erd- oder Propangas

**Höhe 300 mm, zuzügl. Kamin 200 mm** Klemmstegaufkantung links und rechts 12 mm



- Bratfläche aus fein geschliffenem Stahl
- Platte ist versenkt und von oben hygienisch dicht verschweißt
- Thermostatische Regelung
- Fettablauf Ø 60 mm vorne rechts
- Abdeckung und Gehäuse aus CNS 1.4301



Artikel	Typ	*Preis Anlage €	Preis Einzelgerät €
<b>Gas-Grillplatte hartverchromt</b> Hartverchromte Bratfläche glatt 396 x 500 mm 1 Heizzone 5,0 kW 400 x 650 x 300 mm/ 500 mm **	GRG-40-C	<b>2.718,-</b>	<b>2.363,-</b>
<b>Gas-Grillplatte hartverchromt</b> Hartverchromte Bratfläche glatt 596 x 500 mm 2 Heizzonen 9,0 kW 600 x 650 x 300 mm / 500 mm **	GRG-60-C	<b>3.648,-</b>	<b>3.172,-</b>
<b>Gas-Grill-Platte hartverchromt</b> Hartverchromte Bratfläche glatt 796 x 500 mm 2 Heizzonen 9,0 kW 800 x 650 x 300 mm / 500 mm **	GRG-80-C	<b>4.536,-</b>	<b>3.682,-</b>

\*Preis für Einbau in Anlage mit fugenloser Abdeckung; Typ T- ergänzen, z.B. T-GRG-40-C

\*\*Breite bei Einbau in Anlage + 100 mm



**Gas • 650 mm Bautiefe**

## Grillplatte Duplex

wahlweise Erd- oder Propangas

**Höhe 300 mm, zuzügl. Kamin 200 mm, Klemmstegaufkantung links und rechts 12 mm**

- Bratfläche aus **Einkomponenten-Duplex-Edelstahl**
- Platte ist versenkt und von oben hygienisch dicht verschweißt
- Thermostatische Regelung
- Fettablauf Ø 60 mm vorne rechts
- Abdeckung und Gehäuse aus CNS 1.4301



Artikel	Typ	*Preis Anlage €	Preis Einzelgerät €
<b>Gas-Grillplatte Duplex</b> Glatte Duplex-Bratfläche 396 x 500 mm 1 Heizzone 5,0 kW 400 x 650 x 300 mm/ 500 mm **	GRG-40-D	<b>3.219,-</b>	<b>2.799,-</b>
<b>Gas-Grillplatte Duplex</b> Glatte Duplex-Bratfläche 596 x 500 mm 2 Heizzonen 9,0 kW 600 x 650 x 300 mm / 500 mm **	GRG-60-D	<b>4.184,-</b>	<b>3.638,-</b>
<b>Gas-Grillplatte Duplex</b> Glatte Duplex-Bratfläche 796 x 500 mm 2 Heizzonen 9,0 kW 800 x 650 x 300 mm / 500 mm **	GRG-80-D	<b>4.474,-</b>	<b>3.890,-</b>

\*Preis für Einbau in Anlage mit fugenloser Abdeckung; Typ **T**- ergänzen, z.B. T-GRG-40-D

\*\*Breite bei Einbau in Anlage + 100 mm



### Ihre Vorteile:

- **Bratfläche mit minimaler Hitzeabstrahlung, ideal für den Frontcooking-Bereich**
- **Einfache Reinigung der Bratfläche mittels Wasser, ein Einölen der Bratfläche nach der Benutzung entfällt**

Anwendungsvideo hier:





## Gas • 650 mm Bautiefe

wahlweise Erd- oder Propangas

Höhe 300 mm, zuzügl. Kamin 200 mm, Klemmstegaufkantung links und rechts 12 mm

	Artikel	Typ	*Preis in Anlage €	Preis Einzelgerät €
	<b>Gas Lavasteingrill**</b> 2 fach höhenverstellbar 12 kW Grillfläche 480 x 460 mm 600 x 650 x 300/500 mm			
	<b>V-Rost</b>	PLX-60	--	<b>3.120,-</b>
	<b>Stabrost</b>	PLX-60-R	--	<b>3.313,-</b>
	<b>Gas Lavasteingrill**</b> 2 fach höhenverstellbar 14 kW Grillfläche 680 x 460 mm 800 x 650 x 300/500 mm			
<b>V-Rost</b>	PLX-80	--	<b>3.871,-</b>	
<b>Stabrost</b>	PLX-80-R	--	<b>4.123,-</b>	

### Achtung: Stabroste nur für Fisch verwendbar!

\* Einbau in Anlage mit fugenloser Abdeckung nicht möglich

\*\* Aufstellung nur auf offenem Unterbau

	Artikel	Typ	*Preis in Anlage €	Preis Einzelgerät €
	<b>Gas-Einzelfritteuse</b> 1 Becken, 240 x 340 x 130 mm 6,5 kW indirekte Beheizung mit außen am Becken anliegenden Brennern Korbgröße: 230 x 280 x 100  400 x 650 x 300/500 mm	FRE-40-G	--	<b>2.519,-</b>
	<b>Gas-Doppelfritteuse</b> 2 Becken, 240 x 340 x 130 mm Nutzfüllmenge 2 x ca. 6,8 l 13,0 kW indirekte Beheizung mit außen am Becken anliegenden Brennern  Korbgröße: 230 x 280 x 100  600 x 650 x 300/500 mm	FRE-60-G	--	<b>4.499,-</b>

\* Einbau in Anlage mit fugenloser Abdeckung nicht möglich





## Geschlossene Unterbauten mit Schiebetüren

Material CNS 1.4301

Typ	Bezeichnung	Maße mm			Preis €
		Breite	Tiefe	Höhe	
KMS- 10	Unterbau mit Schiebetüren	1000	560	550	1.564,-
KMS- 12		1200	560	550	1.795,-
KMS- 14		1400	560	550	2.046,-
KMS- 16		1600	560	550	2.418,-
KMS- 18		1800	560	550	2.669,-
KMS- 20		2000	560	550	2.899,-
KMS- 22		2200	560	550	3.130,-
KMS- 24		2400	560	550	3.326,-
KMS- 26		2600	560	550	3.556,-
KMS- 28		2800	560	550	3.787,-
KMS- 30		3000	560	550	4.039,-

Ab KMS 16 können Schubladen eingebaut werden. Einbau nur rechts oder links möglich.



## Unterbau Einbauteile

Typ	Beschreibung	Maße mm			Preis €
		Breite	Tiefe	Höhe	
S-C-2	2 x 1/1 GN Schubladen für Einbaufeld 400mm	400	550	395	656,-
S-C-2-60	2 x 1 1/2 GN Schubladen für Einbaufeld 600 mm	600	550	395	782,-



## Unterbauten offen

Material CNS 1.4301

Typ	Gerätebezeichnung	Maße mm			Preis €
		Breite	Tiefe	Höhe	
KM- 4	Unterbau, dreiseitig geschlossen vorne offen	400	560	550	409,-
KM- 6		600	560	550	461,-
KM- 8		800	560	550	565,-
KM-10		1000	560	550	619,-
KM-12		1200	560	550	672,-
KM-14		1400	560	550	722,-
KM-16		1600	560	550	840,-
KM-18		1800	560	550	863,-
KM-20		2000	560	550	886,-

<b>KM4</b>	<b>KM6</b>	<b>KM8</b>	<b>KM10</b>	<b>KM12</b>	<b>KM14</b>	<b>KM16</b>	<b>KM18</b>	<b>KM20</b>
400	600	400 400	600 400	400 400 400	400 600 400	400 400 400 400	400 400 600 400	400 600 600 400

400 = Einbaufeld 400 mm breit

600 = Einbaufeld 600 mm breit



## Unterbau Einbauteile

Typ	Beschreibung		Maße mm			Preis €
			Breite	Tiefe	Höhe	
KP 4-L	Tür links	400 mm	400	15	395	214,-
KP 4-R	Tür rechts	400 mm	400	15	395	214,-
KP 6-L	Tür links	600 mm	600	15	395	358,-
KP 6-R	Tür rechts	600mm	600	15	395	358,-
S-C-2	2 x 1/1 GN Schubladen für Einbaufeld	400mm	400	550	395	656,-
S-C-2-60	2 x 1 1/2 GN Schubladen für Einbaufeld	600 mm	600	550	395	782,-



## Unterbau mit Backofen

Zubehör: 1 Backblech, 1 Rost, Gehäuse Material CNS 1.4301

Typ	Beschreibung	Aussenmaße in mm			Backofen- Innenmaße			Preis €
		Breite	Tiefe	Höhe	Breite	Tiefe	Höhe	
EH-650-KMB	Elektrobackofen 7,8 kW Ober- und Unterhitze Heißluft um- bzw. zuschaltbar	800	630	580	530	470	300	2.848,-





## Ergänzungsteile für Imbiß-Geräte

Material CNS 1.4301

Typ	Bezeichnung	Maße mm			Preis €
		Breite	Tiefe	Höhe	
D - 40	<b>Abgaskamine zwecks Erweiterung der Bautiefe von 600 auf 650 mm bzw. Kombination von Gas- und Elektrogeräten</b>	400	50		172,-
D - 60		600	50		192,-
D - 80		800	50		212,-
D - 100		1000	50		242,-
SF - 40*	<b>Spritzschutz Einzelfritteuse</b>	400	520	350	136,-
SF - 60*	<b>Spritzschutz Doppelfritteuse</b>	600	520	350	155,-
FFW	<b>Fettauffang- und Filterwanne</b>	230	370	175	269,-
CG-650	<b>Klemmsteg</b>	6	600		38,-
SG - 40	<b>Spritzschutz Grillplatte 3 Seitig</b>	393	450	130	78,-
SG - 60	<b>Spritzschutz Grillplatte 3 Seitig</b>	593	450	130	94,-
SG - 80	<b>Spritzschutz Grillplatte 3 Seitig</b>	793	450	130	116,-

\*Gemäß Vorschrift der Berufsgenossenschaft ist zwischen Frittierleinrichtungen und wasserführenden Geräten ein Mindestabstand von 800 mm einzuhalten. Ist dies nicht möglich, muß ein Spritzschutz mit folgenden Höhen installiert werden:

Abstand Gerät-Fritteuse:      0    400    600    800 mm

Mindesthöhe Spritzschutz:    350    250    100    0 mm



## Gas-Anschluss-Set

**Set-1 249,- €**

**Bestehend aus:**

**2000 mm Edelstahlwellrohr**

**DN 20**

**Fitting mit Innengewinde**

**DN 20 x 3/4"**

**90 Grad Winkelverschraubung**

**DN 20 x 3/4"**

### DAS PATENTIERTE FITTINGSYSTEM

- Mechanischer Fitting mit „DRÜCKEN UND DICHTEN“, d.h. durch Einführen des Rohrs in die Verschraubung und Entfernung des Sicherheitsrings höchste Gewährleistung der Dichtigkeit
- Mechanische Verschraubung mit Dichtring
- Sicherer 3-Punkt-Befestigungsmechanismus
- Zusätzlicher Materialschutz und Korrosionsbeständigkeit
- Keine Demontage oder Vormontage erforderlich
- Keine geteilten Halbschalen

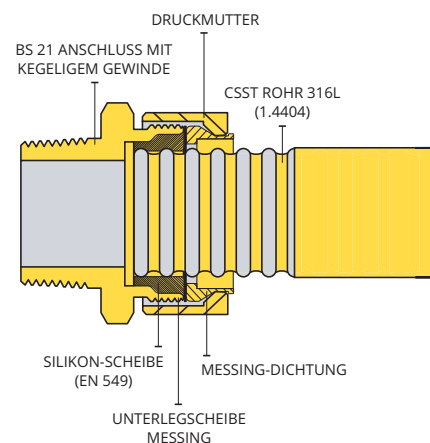

Fitting mit Innengewinde



90 Grad Winkelverschraubung



GFS FLEX  
CSST Rohr

